

**DAIKIN**

**INVERTER**

*Siesta*<sup>®</sup>

DAIKIN ROOM AIR CONDITIONER

**Manuale d'uso**



**MODELLI ATX20J2V1B  
ATX25J2V1B  
ATX35J2V1B  
ATX20J3V1B  
ATX25J3V1B  
ATX35J3V1B**





# INDICE

## **LEGGERE PRIMA DELL'USO**

---

Precauzioni per la sicurezza .....	2
Nome delle parti .....	5
Preparazione prima del funzionamento .....	8

## **FUNZIONAMENTO**

---

AUTOMATICO · DEUMIDIFICAZIONE · RAFFREDDAMENTO · RISCALDAMENTO · Funzionamento VENTOLA.....	11
Regolazione della direzione del flusso d'aria .....	13
Funzionamento POWERFUL .....	15
Funzionamento ECONO .....	16
Funzionamento del TIMER .....	17

## **CURA**

---

Cura e Pulizia .....	19
----------------------	----

## **INDIVIDUAZIONE E RISOLUZIONE DEI PROBLEMI**

---

Individuazione e risoluzione dei problemi ...	22
---	----

# Precauzioni per la sicurezza

- Tenere questo manuale in un luogo dove l'operatore possa trovarlo facilmente.
- Prima di mettere in funzione l'apparecchio, leggere attentamente questo manuale.
- Per ragioni di sicurezza, l'operatore deve leggere attentamente le seguenti note di attenzione.
- Nel presente manuale, le precauzioni sono rispettivamente precedute, a seconda della loro classificazione, dal titolo AVVERTENZA e ATTENZIONE. Assicurarsi di rispettare tutte le precauzioni riportate nel seguito: esse costituiscono tutte un fattore importante per garantire la sicurezza.

## AVVERTENZA

Se non si dovessero seguire esattamente queste istruzioni, l'unità potrebbe causare danni alle cose, lesioni alle persone o incidenti mortali.

## ATTENZIONE

Se non si dovessero seguire esattamente queste istruzioni, l'unità potrebbe causare danni secondari o di minore entità alle cose, o lesioni alle persone.



Non fare mai.



Assicurarsi di effettuare un collegamento a terra del condizionatore d'aria.



Non toccare mai il condizionatore d'aria (incluso il comando a distanza) con le mani bagnate.



Seguire assolutamente le istruzioni.



Evitare assolutamente che il condizionatore d'aria (incluso il comando a distanza) si bagni.

## AVVERTENZA

- Per evitare il rischio di incendi, esplosioni o lesioni, non azionare l'unità se si rileva la presenza di gas nocivi (per esempio gas infiammabili o corrosivi) in prossimità di quest'ultima. 
- Si sconsiglia di esporre il corpo al flusso dell'aria per lungo tempo, dato che non è un bene per la salute.
- Non inserire dita, bacchette o altri oggetti nell'ingresso e nell'uscita dell'aria. Esiste il rischio di lesioni, data la rotazione della ventola ad alta velocità.
- Non tentare di riparare, spostare, modificare o ri-installare il condizionatore d'aria da soli. Un errore nel lavoro provocherebbe elettrocuzione, incendi, ecc. Per le riparazioni e la ri-installazione, consultare il proprio rivenditore Daikin per avere consigli e informazioni.



- Il refrigerante utilizzato nel condizionatore d'aria è sicuro. Anche se non si dovrebbero verificare delle perdite, se per qualche motivo dovesse disperdersi del refrigerante nell'ambiente, assicurarsi che non entri in contatto con la fiamma di stufe a gas, stufe a cherosene o cucine a gas.
- Se il condizionatore d'aria non raffredda (non riscalda) adeguatamente, potrebbe esserci una perdita di refrigerante, contattare il proprio rivenditore. Se si eseguono riparazioni che prevedono l'aggiunta di refrigerante, verificare la tipologia della riparazione con il nostro personale dell'assistenza.
- Non cercare di installare il condizionatore d'aria da soli. Un'installazione non corretta può dare luogo a perdite di acqua, elettrocuzione o incendi. Per l'installazione, consultare il rivenditore o un tecnico qualificato.
- Per evitare il rischio di elettrocuzione, incendi o lesioni, se si rileva una qualsiasi anomalia quale odore di fumo, arrestare il funzionamento e spegnere l'interruttore. Chiamare il rivenditore per ricevere istruzioni.
- A seconda dell'ambiente, è necessario installare un interruttore di dispersione a terra. Non installando un interruttore di dispersione a terra si corre il rischio di elettrocuzione o incendio.

- Il condizionatore d'aria deve essere messo a terra. Un collegamento a terra insufficiente può dare luogo ad elettrocuzione. Non collegare il filo di terra a tubi del gas o dell'acqua, a parafulmini o al filo di terra della rete telefonica.



## ATTENZIONE

- Non utilizzare l'apparecchio per raffreddare strumenti di precisione, cibo, piante, animali o opere d'arte. Ne potrebbe conseguire un deterioramento delle prestazioni.
- Non esporre mai neonati, piante o animali al flusso d'aria diretto.
- Non disporre apparecchi che producono fiamme libere in luoghi esposti al flusso d'aria proveniente dall'unità o sotto l'unità interna. Questo può causare una combustione incompleta o la deformazione dell'unità dovuta al calore.
- Non ostruire le bocchette per l'immissione e l'emissione d'aria. Un flusso d'aria non equilibrato potrebbe comportare un funzionamento insufficiente o problemi operativi.
- Non salire, non sedere sull'unità esterna. Non disporre alcun oggetto sull'unità per evitare lesioni, non rimuovere la protezione della ventola.
- Non disporre sotto all'unità interna o esterna alcun oggetto o dispositivo che debba essere protetto dall'umidità. In certe condizioni, l'umidità presente nell'aria si potrebbe condensare e gocciolare.
- Dopo un uso prolungato, verificare che i pezzi accessori e i sostegni dell'unità non siano danneggiati.
- Non toccare l'entrata dell'aria né le alette di alluminio dell'unità esterna. Ci si potrebbero procurare delle lesioni.
- L'apparecchio non è stato progettato per essere usato da bambini o persone non in buona forma fisica salvo che in presenza di un supervisore.
- I bambini hanno bisogno di essere sorvegliati per evitare che giochino con l'apparecchio.



- Per evitare la carenza di ossigeno, aerare a sufficienza la stanza se si utilizzano attrezzature con bruciatori insieme al climatizzatore.
- Prima di effettuare la pulizia, ricordarsi di arrestare il funzionamento dell'unità, spegnere l'interruttore o scollegare il cavo di alimentazione.
- Non collegare il condizionatore d'aria ad una sorgente di alimentazione diversa da quella specificata. Potrebbe causare problemi o incendi.
- Disporre il flessibile di scarico per assicurare un deflusso scorrevole. Lo scarico incompleto può dare luogo alla formazione di umidità sull'edificio, sugli arredamenti, ecc.
- Non collocare oggetti vicino all'unità esterna e impedire l'accumulo di foglie o altri detriti intorno ad essa.  
Le foglie rappresentano un giaciglio per i piccoli animali che potrebbero penetrare all'interno dell'unità. All'interno dell'unità, questi piccoli animali possono essere causa di malfunzionamenti, fumo o incendi se entrano in contatto con le parti elettriche.



- Non azionare il condizionatore d'aria con le mani bagnate.



- Non lavare l'unità interna usando una quantità eccessiva di acqua, usare solo un panno leggermente inumidito.
- Non posare sull'unità oggetti quali recipienti con acqua o altro. L'acqua potrebbe penetrare nell'unità e rovinare gli isolamenti elettrici, con conseguente rischio di elettrocuzione.



### **Luogo d'installazione.**

- Per installare il condizionatore nei seguenti tipi di ambiente, consultare il rivenditore.
  - Luoghi con atmosfera oleosa o in cui è presente vapore o fuliggine.
  - Ambienti con presenza di salsedine, per esempio sulla costa.
  - Luoghi in cui è presente gas solforato, per esempio nelle vicinanze di fonti di acque termali.
  - Luoghi in cui la neve potrebbe ostruire l'unità esterna.

Lo scarico dell'unità esterna deve essere convogliato in un punto con un buon deflusso.

### **Tenere conto della prossimità con altri residenti, che potrebbero essere disturbati dai rumori prodotti dall'apparecchio.**

- Per l'installazione, scegliere un luogo con le caratteristiche descritte sotto.
  - Un luogo sufficientemente solido da sopportare il peso dell'unità, che non amplifichi il rumore o le vibrazioni dovuti al funzionamento.
  - Un luogo da cui l'aria scaricata proveniente dall'unità esterna o il rumore di funzionamento non possano arrecare disagio ai vicini.

### **Collegamenti elettrici.**

- Per l'alimentazione, non dimenticare di utilizzare un circuito elettrico dedicato al condizionatore d'aria.

### **Spostamento del sistema.**

- Per spostare il condizionatore d'aria in un altro luogo è necessario essere in possesso di conoscenze e capacità specifiche. Qualora fosse necessario spostare l'apparato in caso di trasloco o modifiche alla disposizione degli ambienti interni, rivolgersi al rivenditore.

# Nome delle parti

## ■ Unità Interna

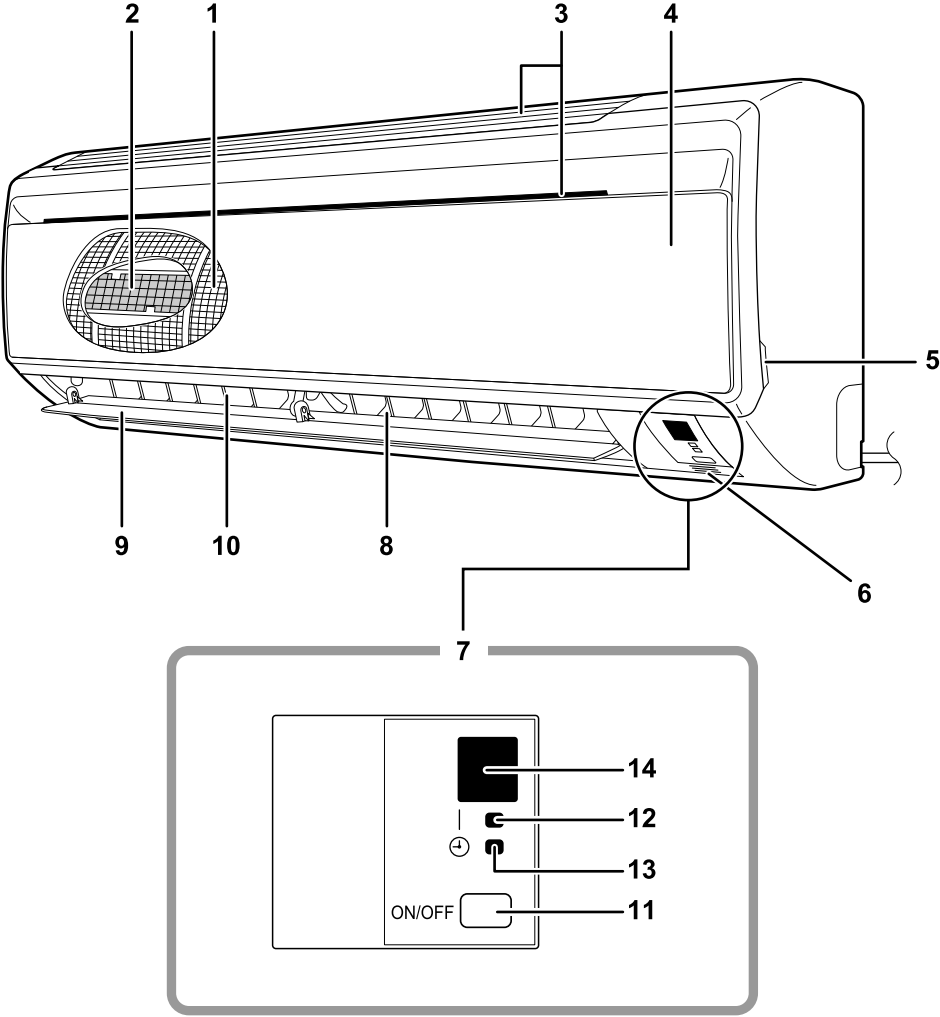

## ■ Unità Esterna

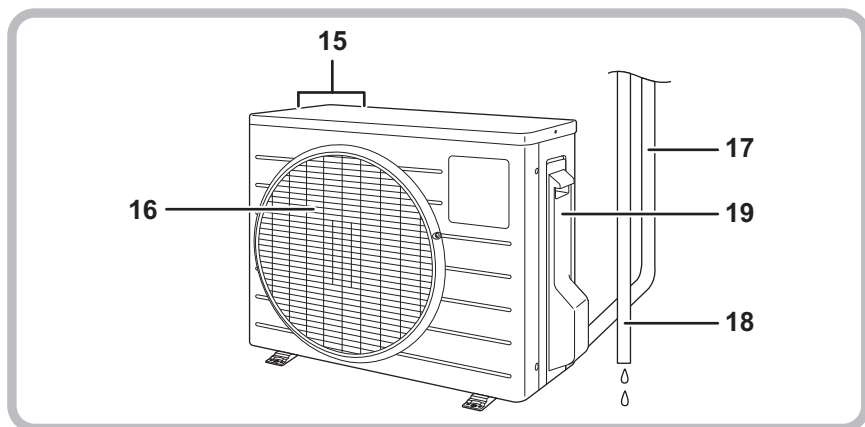

## ■ Unità Interna

1. Filtro aria
2. Filtro depuratore dell'aria fotocatalitico all'apatite di titanio:
  - Questi filtri sono fissati all'interno dei filtri dell'aria.
3. Entrata dell'aria
4. Pannello anteriore
5. Linguetta del pannello
6. Sensore temperatura ambiente:
  - Rileva la temperatura dell'aria attorno all'unità.
7. Display
8. Uscita dell'aria
9. Aletta orizzontale (deflettore): (pagina 13).
10. Lame verticali (feritoie di ventilazione):
  - Le feritoie di ventilazione si trovano all'interno dell'uscita dell'aria. (pagina 13).
11. Interruttore dello stato **ATTIVATO/ DISATTIVATO** dell'unità interna: (pagina 11).
  - Premere una volta questo interruttore per avviare il funzionamento.
  - Spingerlo ancora una volta per arrestare il funzionamento.

- Per l'impostazione del modo funzionamento, consultare la tabella sotto.

Modo	Impostazione della temperatura	Portata dell'aria
AUTO-MATICO	25°C	AUTO-MATICO

- Questo interruttore può essere utilizzato quando manca il comando a distanza.
12. Spia funzionamento (verde)
  13. Spia TIMER (gialla): (pagina 17).
  14. Ricevitore del segnale:
    - Riceve i segnali provenienti dal comando a distanza.
    - Quando l'unità riceve un segnale, si avverte un breve bip.
      - Inizio funzionamento ..... bip-bip
      - Impostazioni cambiate..... bip
      - Arresto del funzionamento ..... biip

## ■ Unità Esterna

15. Entrata dell'aria: (parte posteriore e laterale)
16. Uscita dell'aria
17. Tubazione del refrigerante e cavo fra un'unità e l'altra
18. Tubo flessibile di scarico
19. Terminale di terra:
  - Si trova all'interno di questo coperchio.

A seconda del modello, l'aspetto dell'unità esterna potrebbe risultare diverso.



## ■ Comando a distanza

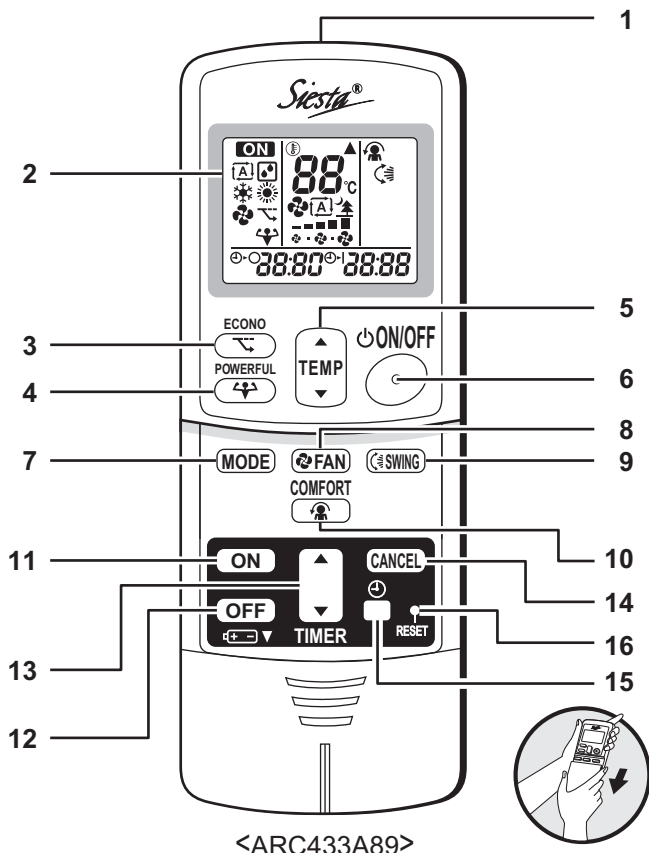

<ARC433A89>

### 1. Trasmettitore del segnale:

- Invia segnali all'unità interna.

### 2. Display:

- Visualizza le impostazioni correnti. (In questa figura, ogni sezione è ritratta con i relativi display ATTIVATI ai fini della spiegazione).

### 3. Pulsante ECONO:

- funzionamento ECONO (pagina 16).

### 4. Pulsante POWERFUL:

- funzionamento in modalità POWERFUL (pagina 15).

### 5. Pulsanti di regolazione TEMP (temperatura):

- Cambia l'impostazione della temperatura.

### 6. Pulsante ON/OFF (ATTIVATO/DISATTIVATO):

- Premere una volta questo pulsante per avviare il funzionamento.
- Premerlo ancora una volta per arrestare il funzionamento.

### 7. Pulsante selettore MODE (modo):

- Seleziona il modo funzionamento. (AUTOMATICO/DEUMIDIFICAZIONE/RAFFREDDAMENTO/RISCALDAMENTO/VENTOLA) (pagina 11).

### 8. Pulsante di impostazione FAN (ventola):

- Seleziona l'impostazione della portata dell'aria.

### 9. Pulsante SWING (oscillazione):

- Regola la direzione del flusso d'aria. (pagina 13).

### 10. Pulsante COMFORT: funzionamento con FLUSSO D'ARIA COMFORT (pagina 14).

### 11. Pulsante TIMER DELLO STATO ATTIVATO: (pagina 18).

### 12. Pulsante TIMER DELLO STATO DISATTIVATO: (pagina 17).

### 13. Pulsante di impostazione TIMER:

- Cambia l'impostazione dell'ora.

### 14. Pulsante CANCEL (annulla) del TIMER:

- Annulla l'impostazione del timer.

### 15. Pulsante OROLOGIO: (pagina 10).

### 16. Pulsante RESET (resettaggio):

- Riavvia l'unità se si dovesse bloccare.
- Premere questo pulsante servendosi di un oggetto sottile.

# Preparazione prima del funzionamento

## ■ Per installare le batterie

1. Fare scorrere il pannello anteriore per rimuoverlo.
2. Installare due batterie a secco AAA.LR03 (alcaline).
3. Rimontare il pannello anteriore nella posizione originale.

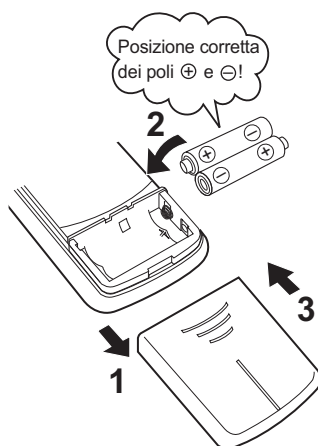

## ATTENZIONE

### ■ Informazioni sulle batterie

- Al momento della sostituzione, usare batterie dello stesso tipo e sostituire entrambe quelle vecchie contemporaneamente.
- Se il sistema non verrà utilizzato per lungo tempo, estrarre le batterie.
- La durata delle batterie è di circa un anno. Tuttavia, se il display del comando a distanza inizia a perdere nitidezza e si verifica il degrado delle prestazioni di ricezione prima che sia trascorso un anno, sarà necessario procedere con la sostituzione di entrambe le batterie utilizzando delle batterie nuove AAA.LR03 (alcaline).
- Le batterie in dotazione sono fornite per l'uso iniziale del sistema.  
La durata d'esercizio di queste batterie potrebbe risultare più breve, a seconda della data di produzione del condizionatore d'aria.

# Preparazione prima del funzionamento

## ■ Funzionamento del comando a distanza

- Per utilizzare il comando a distanza, puntare il trasmettitore all'unità interna. In presenza di ostruzioni che dovessero bloccare la trasmissione dei segnali tra l'unità e il comando a distanza, per esempio una tenda, l'unità non potrà funzionare.
- Non lasciare cadere il comando a distanza. Evitare che si bagni.
- La distanza massima per la comunicazione è di 7 m circa.

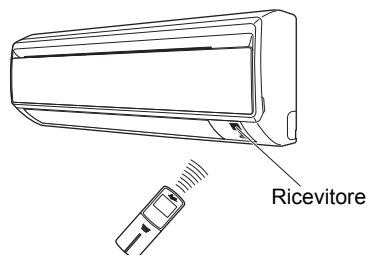

## ■ Per fissare il supporto del comando a distanza alla parete

1. Scegliere un luogo da cui i segnali possano raggiungere l'unità.
2. Fissare il supporto alla parete, ad un pilastro o ad un sostegno simile, usando viti reperite in loco.
3. Disporre il comando a distanza nel relativo supporto.

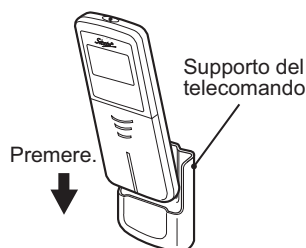

- Per rimuoverlo, tirarlo verso l'alto.

## ATTENZIONE

### ■ Informazioni sul comando a distanza

- Non esporre mai il comando a distanza alla luce diretta del sole.
- La presenza di polvere sul trasmettitore o sul ricevitore del segnale ne riduce la sensibilità. Rimuovere la polvere con un panno morbido.
- La comunicazione dei segnali potrebbe essere disabilitata in presenza di una lampada fluorescente del tipo ad accensione elettronica (per esempio una lampada del tipo a inverter) nell'ambiente. In questo caso, rivolgersi al servizio di assistenza.
- Se i segnali del telecomando dovessero agire sul funzionamento di un altro apparato, spostare quest'ultimo in un altro luogo, oppure rivolgersi all'assistenza.

## ■ Per impostare l'orologio

1. Premere il pulsante "OROLOGIO".

0:00 appare sul display.

☺ inizia a lampeggiare.

2. Premere il pulsante di "impostazione TIMER" per impostare l'orologio sull'ora attuale.

Mantenendo premuto "▲" o "▼" si aumenta o diminuisce rapidamente l'ora visualizzata.

3. Premere il pulsante "OROLOGIO".

☺ inizia a lampeggiare.

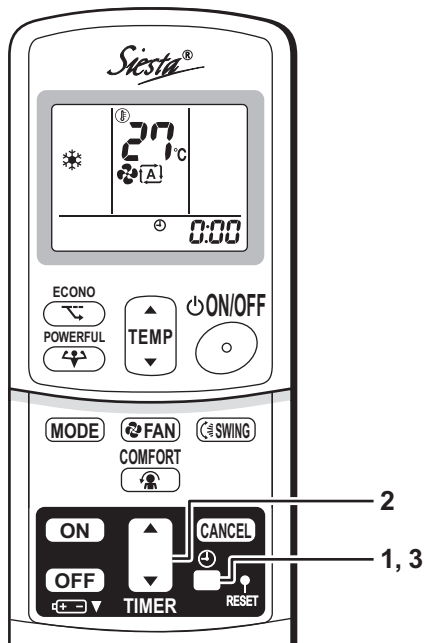

## ■ Portare l'interruttore su ATTIVATO

- Portando su ATTIVATO l'interruttore, il deflettore viene aperto e quindi richiuso. (Questa è una procedura normale).

## NOTA

### ■ Suggerimenti per risparmiare energia

- Prestare attenzione a non raffreddare (riscaldare) in modo eccessivo l'ambiente.

Il mantenimento dell'impostazione della temperatura a un livello moderato contribuisce a risparmiare energia.

- Coprire le finestre con le veneziane o con le tende.

Ostruendo il passaggio dei raggi del sole e dell'aria dall'esterno si aumenta l'effetto di raffreddamento (riscaldamento).

- L'intasamento dei filtri dell'aria provoca un funzionamento inefficiente e uno spreco di energia. Pulirli una volta ogni due settimane circa.

#### Impostazione raccomandata della temperatura

Per il raffreddamento: 26°C – 28°C  
Per il riscaldamento: 20°C – 24°C

### ■ Nota bene

- Il condizionatore d'aria consuma sempre 15-35 watt di elettricità, anche quando non è in funzione.
- Se si prevede di non utilizzare il condizionatore d'aria per lungo tempo, per esempio in primavera o in autunno, portare l'interruttore nello stato DISATTIVATO.
- Utilizzare il condizionatore d'aria nelle condizioni seguenti.
- Il funzionamento al di fuori del range di umidità o temperature descritto nella tabella può indurre un dispositivo di sicurezza a disabilitare il sistema.

Modo	Condizioni di funzionamento	Se il funzionamento si protrae al di fuori di questo range
RAFFREDDAMENTO	Temperatura esterna: da 10 a 46°C Temperatura interna: da 18 a 32°C Umidità interna: 80% max.	<ul style="list-style-type: none"> <li>• Potrebbe entrare in funzione un dispositivo di sicurezza per arrestare il funzionamento.</li> <li>• Si potrebbe formare della condensa sull'unità interna e potrebbe iniziare a gocciolare.</li> </ul>
RISCALDAMENTO	Temperatura esterna: da -15 a 20°C Temperatura interna: da 10 a 30°C	<ul style="list-style-type: none"> <li>• Potrebbe entrare in funzione un dispositivo di sicurezza per arrestare il funzionamento.</li> </ul>
DEUMIDIFICAZIONE	Temperatura esterna: da 10 a 46°C Temperatura interna: da 18 a 32°C Umidità interna: 80% max.	<ul style="list-style-type: none"> <li>• Potrebbe entrare in funzione un dispositivo di sicurezza per arrestare il funzionamento.</li> <li>• Si potrebbe formare della condensa sull'unità interna e potrebbe iniziare a gocciolare.</li> </ul>





# AUTOMATICO · DEUMIDIFICAZIONE · RAFFREDDAMENTO · RISCALDAMENTO · Funzionamento VENTOLA

Il condizionatore d'aria funziona con il modo funzionamento di vostra scelta.  
A partire dalla prossima volta, il condizionatore d'aria entrerà in funzione con lo stesso modo di funzionamento.

## ■ Per avviare il funzionamento

### 1. Premere il pulsante selettore "MODE" (modo) e selezionare un modo funzionamento.

- Ad ogni pressione del pulsante, il sistema avanza in sequenza da un modo funzionamento all'altro.

- : AUTOMATICO  
: DEUMIDIFICAZIONE  
: RAFFREDDAMENTO  
: RISCALDAMENTO  
: VENTOLA

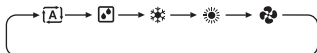

### 2. Premere il pulsante "ATTIVATO/DISATTIVATO".

- La spia del FUNZIONAMENTO si illumina.

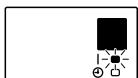

## ■ Per interrompere il funzionamento

### 3. Premere nuovamente il pulsante "ATTIVATO/DISATTIVATO".

- A questo punto, la spia del FUNZIONAMENTO si spegne.

## ■ Per cambiare l'impostazione della temperatura

### 4. Premere il pulsante di regolazione "TEMP" (temperatura).

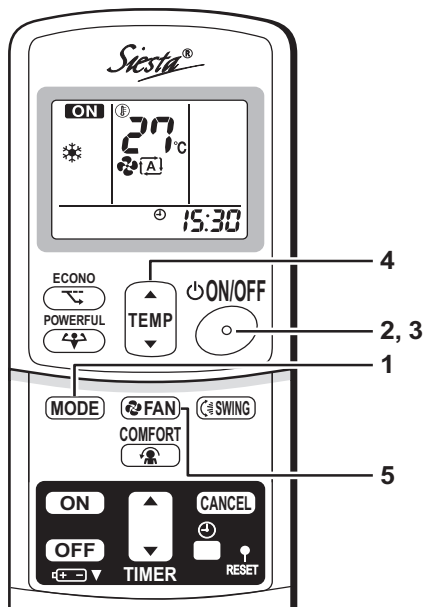

Modo DEUMIDIFICAZIONE o VENTOLA	Modo AUTOMATICO o RAFFREDDAMENTO o RISCALDAMENTO
L'impostazione della temperatura non è variabile.	Premere "▲" per alzare la temperatura e premere "▼" per abbassarla.
	Impostare la temperatura a piacimento.
	

## ■ Per modificare l'impostazione della portata dell'aria

### 5. Premere il pulsante di impostazione "FAN" (ventola).

Modo DEUMIDIFICAZIONE	Modo AUTOMATICO o RAFFREDDAMENTO o RISCALDAMENTO o VENTOLA
Non è possibile variare l'impostazione della portata dell'aria.	Sono disponibili cinque livelli di impostazioni della portata dell'aria, da " " a " " più " " " " " ". 

- Funzionamento silenzioso dell'unità interna  
Se il flusso d'aria viene impostato su " " , l'unità interna diventa ancora più silenziosa. Usare questa impostazione per ridurre al minimo la rumorosità.  
L'unità potrebbe perdere capacità se si imposta la portata dell'aria su un livello modesto.

## NOTA

### ■ Note relative al funzionamento RISCALDAMENTO

- Dato che questo condizionatore d'aria riscalda l'ambiente trasferendo il calore dall'aria esterna agli ambienti interni, la capacità di riscaldamento si riduce in caso di temperature esterne più basse. Se l'effetto di riscaldamento non fosse sufficiente, si raccomanda di usare un altro apparecchio di riscaldamento in combinazione con il condizionatore d'aria.
- Il sistema a pompa di calore riscalda l'ambiente facendo circolare aria calda in ogni punto dell'ambiente. Dopo l'avvio del funzionamento del riscaldamento, ci vuole un po' di tempo prima che l'ambiente si riscaldi.
- Durante il funzionamento del riscaldamento, si potrebbe formare del ghiaccio sull'unità esterna, riducendo la capacità di riscaldamento. In tal caso, il sistema passa al funzionamento dello sbrinamento per eliminare il ghiaccio.
- Durante il funzionamento dello sbrinamento, dall'unità interna non fuoriesce aria calda.

### ■ Note relative al funzionamento RAFFREDDAMENTO

- Questo condizionatore d'aria raffredda l'ambiente soffiando all'esterno l'aria calda presente nell'ambiente, pertanto, se la temperatura esterna è elevata, le prestazioni del condizionatore d'aria diminuiscono.

### ■ Note relative al funzionamento DEUMIDIFICAZIONE

- Il chip del computer entra in funzione per liberare l'ambiente dall'umidità, mentre cerca di mantenere per quanto possibile la temperatura. Esso controlla automaticamente la temperatura e la portata dell'aria, pertanto non è possibile regolare manualmente queste funzioni.

### ■ Note relative al funzionamento AUTOMATICO

- Durante il funzionamento AUTOMATICO, il sistema seleziona un modo funzionamento appropriato (RAFFREDDAMENTO o RISCALDAMENTO) in base alla temperatura ambiente esistente all'avvio del funzionamento.
- Il sistema seleziona nuovamente in modo automatico l'impostazione ad intervalli regolari, per portare la temperatura ambiente a livello delle impostazioni utente.
- Se non si desidera il funzionamento AUTOMATICO, modificare manualmente la temperatura impostata.

### ■ Nota sull'impostazione della portata dell'aria

- In caso di portata dell'aria più modesta, anche l'effetto del raffreddamento (riscaldamento) risulta più modesto.

# Regolazione della direzione del flusso d'aria

Si può regolare la direzione del flusso d'aria per aumentare il proprio comfort.

## ■ Regolazione dell'aletta orizzontale (deflettore)

### 1. Premere il pulsante "SWING" (oscillazione).

- L'icona "↻" viene visualizzata sul Display a Cristalli Liquidi (LCD) e il deflettore inizia ad oscillare.

### 2. Una volta che il deflettore avrà raggiunto la posizione desiderata, premere ancora una volta il pulsante "SWING" (oscillazione).

- Il deflettore cesserà di muoversi.
- L'icona "↻" scompare dal Display a Cristalli Liquidi (LCD).

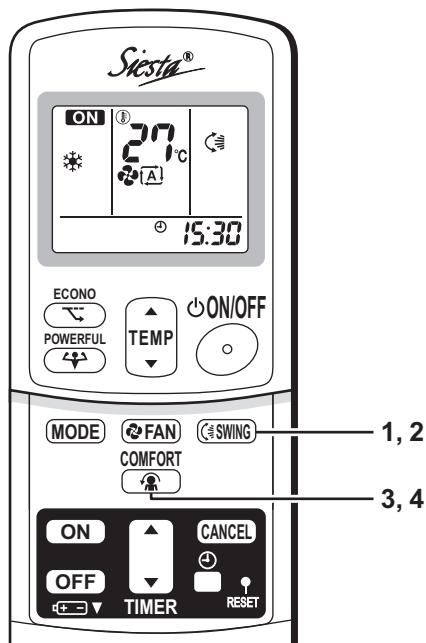

## ■ Per regolare le lame verticali (feritoie di ventilazione)

Afferrare il pomello e muovere le feritoie di ventilazione. (Sulle lame lato destro e lato sinistro è presente un pomello).

- Se l'unità è installata in un angolo dell'ambiente, le feritoie di ventilazione devono essere rivolte in una direzione lontana dalla parete. Se invece dovessero essere rivolte verso la parete, quest'ultima ostruirà il flusso d'aria, provocando un calo dell'efficienza di raffreddamento (o di riscaldamento).

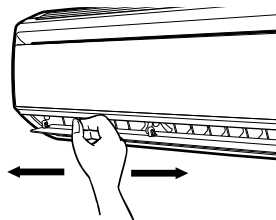

## ■ Avvio del funzionamento del FLUSSO D'ARIA COMFORT

### 3. Premere il pulsante "COMFORT".

- La posizione del deflettore verrà modificata, impedendo all'aria di soffiare direttamente sulle persone presenti nell'ambiente.
- Apparirà "  " sul Display a Cristalli Liquidi (LCD).
- La portata del flusso d'aria viene impostata su "AUTOMATICO".  
(RAFFREDDAMENTO/DEUMIDIFICAZIONE) Il deflettore si sposta verso l'alto.  
(RISCALDAMENTO) Il deflettore si sposta verso il basso.

## ■ Annullo del funzionamento del FLUSSO D'ARIA COMFORT

### 4. Premere nuovamente il pulsante "COMFORT".

- Il deflettore tornerà nella posizione memorizzata corrispondente a prima del funzionamento nel modo FLUSSO D'ARIA COMFORT.
- L'icona "  " scompare dal Display a Cristalli Liquidi (LCD).

## Note relative al funzionamento del FLUSSO D'ARIA COMFORT

- Il funzionamento in modo POWERFUL e il funzionamento FLUSSO D'ARIA COMFORT non possono essere utilizzati contemporaneamente. La priorità viene assegnata al funzionamento POWERFUL.

## Note relative all'angolazione dei deflettori e delle feritoie di ventilazione

- Quando si seleziona il pulsante "SWING" (oscillazione), il campo di oscillazione del deflettore dipende dal modo funzionamento. (Vedere la figura).

### ■ ATTENZIONE

- Usare sempre il comando a distanza per regolare l'angolazione del deflettore. Se si cerca di spostarli con la mano durante la loro oscillazione, il meccanismo si potrebbe rompere.
- Agire con cautela durante la regolazione delle feritoie di ventilazione. All'interno dell'uscita dell'aria gira una ventola ad alta velocità.
- Se si utilizza il funzionamento del condizionatore d'aria nel modo raffreddamento o deumidificazione con il deflettore bloccato nella posizione orientata verso il basso, quest'ultimo inizierà automaticamente a funzionare nel giro di un'ora circa, per prevenire la formazione di condensa.

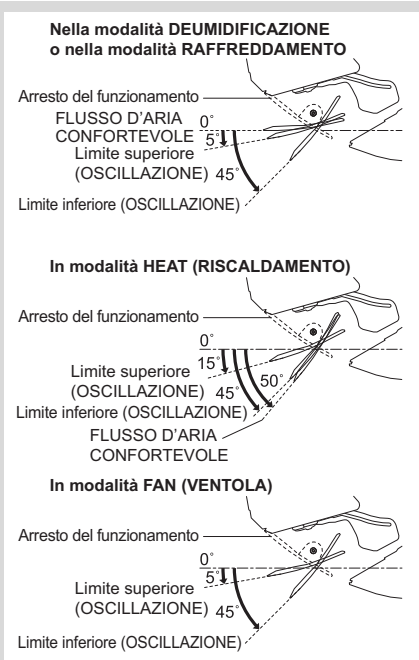



# Funzionamento POWERFUL

Il funzionamento in modo POWERFUL porta rapidamente al massimo l'effetto del raffreddamento (riscaldamento) in qualsiasi modo funzionamento. È possibile ottenere la capacità massima.

## ■ Per avviare il funzionamento in modo POWERFUL

### 1. Premere il pulsante "POWERFUL".

- Il funzionamento in modo POWERFUL termina nel giro di 20 minuti. A questo punto, il sistema ritorna automaticamente a funzionare con le impostazioni precedenti che erano in uso prima del funzionamento in modo POWERFUL.
- Apparirà "↕" sul Display a Cristalli Liquidi (LCD).
- Durante l'utilizzo del funzionamento in modo POWERFUL, alcune funzioni non sono disponibili.

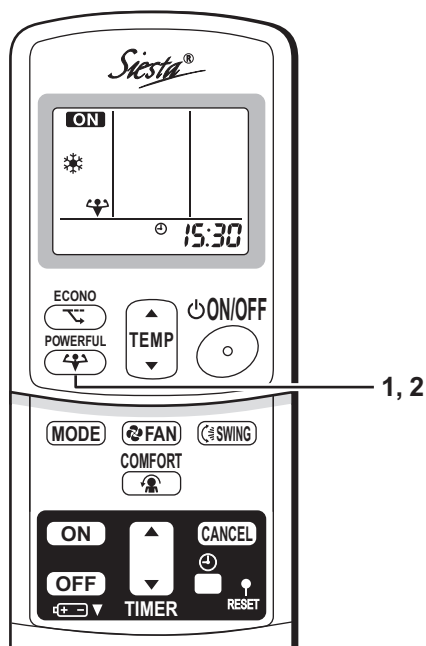

## ■ Per annullare il funzionamento in modo POWERFUL

### 2. Premere nuovamente il pulsante "POWERFUL".

- L'icona "↕" scompare dal Display a Cristalli Liquidi (LCD).

## NOTA

### ■ Note relative al funzionamento in modo POWERFUL

- Non è possibile utilizzare il funzionamento POWERFUL insieme al funzionamento ECONO o FLUSSO D'ARIA COMFORT. Verrà data la priorità alla funzione corrispondente al pulsante premuto per ultimo, qualunque esso sia.
- Il funzionamento in modo POWERFUL può essere impostato solo se l'unità è in funzione. Premendo il pulsante di arresto del funzionamento, vengono annullate le impostazioni, e l'icona "↕" scompare dal Display a Cristalli Liquidi (LCD).
- **Funzionamento in modo RAFFREDDAMENTO e RISCALDAMENTO**  
Per massimizzare l'effetto del raffreddamento (riscaldamento), la capacità dell'unità esterna deve essere aumentata e la portata dell'aria deve essere fissata sull'impostazione massima. Le impostazioni della temperatura e del flusso d'aria non sono variabili.
- **Funzionamento in modo DEUMIDIFICAZIONE**  
L'impostazione della temperatura viene ridotta di 2,5°C e la portata dell'aria viene aumentata leggermente.
- **Funzionamento in modo VENTOLA**  
La portata dell'aria è fissata sull'impostazione massima.

# Funzionamento ECONO

Il funzionamento ECONO è una funzione che permette un funzionamento efficiente limitando il valore del consumo elettrico massimo.

## ■ Avvio del funzionamento in modo ECONO

### 1. Premere il pulsante "ECONO".

- Apparirà "ECONO" sul Display a Cristalli Liquidi (LCD).

## ■ Annullo del funzionamento in modo ECONO

### 2. Premere nuovamente il pulsante "ECONO".

- L'icona "ECONO" scompare dal Display a Cristalli Liquidi (LCD).

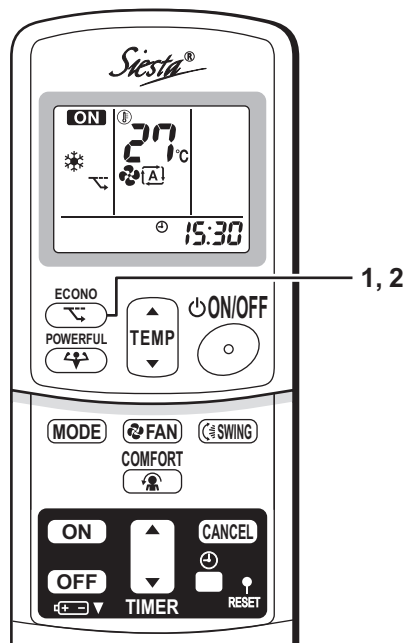

## NOTA

- Il funzionamento in modo ECONO può essere impostato solo quando l'unità è in funzione. Premendo il pulsante di arresto del funzionamento, vengono annullate le impostazioni, e l'icona "ECONO" scompare dal Display a Cristalli Liquidi (LCD).
- Il funzionamento ECONO è una funzione che consente un funzionamento efficiente limitando il consumo elettrico dell'unità esterna (frequenza di funzionamento).
- Il funzionamento ECONO è disponibile nei modi AUTOMATICO, RAFFREDDAMENTO, DEUMIDIFICAZIONE e RISCALDAMENTO.
- Il funzionamento in modo POWERFUL e il funzionamento in modo ECONO non possono essere utilizzati contemporaneamente.  
Verrà data la priorità alla funzione corrispondente al pulsante premuto per ultimo, qualunque esso sia.
- Se è già basso, il livello del consumo elettrico potrebbe non scendere neanche se si utilizza il funzionamento ECONO.

# Funzionamento del TIMER

Le funzioni del timer sono utili per portare automaticamente nello stato ATTIVATO o DISATTIVATO il condizionatore d'aria durante la notte o al mattino. È anche possibile utilizzare in combinazione il TIMER DELLO STATO ATTIVATO e il TIMER DELLO STATO DISATTIVATO.

## ■ Per utilizzare il funzionamento del TIMER DELLO STATO DISATTIVATO

- Controllare che l'orologio sia regolato sull'ora corretta. In caso contrario, impostare l'orologio sull'ora attuale. (pagina 10).

### 1. Premere il pulsante "TIMER DELLO STATO DISATTIVATO".

0:00 appare sul display.

☉-○ inizia a lampeggiare.

### 2. Premere il pulsante di "impostazione TIMER" finché l'ora da impostare non avrà raggiunto il valore che si desidera.

- Ad ogni pressione di uno dei pulsanti l'ora impostata aumenta o diminuisce di 10 minuti. Mantenendo premuto uno dei pulsanti si potrà cambiare l'impostazione in modo rapido.

### 3. Premere nuovamente il pulsante "TIMER DELLO STATO DISATTIVATO".

- La spia del TIMER si illumina.

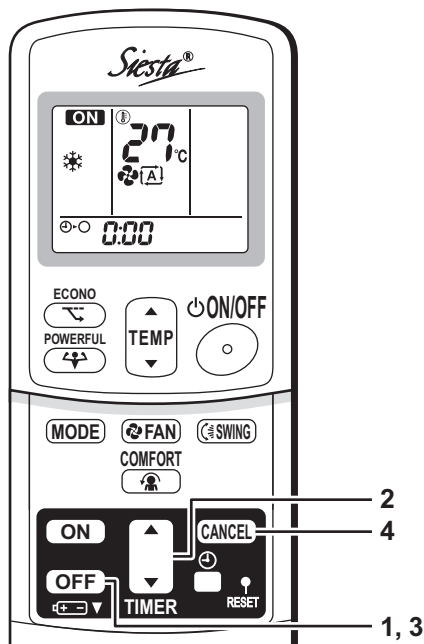

## ■ Per annullare il funzionamento del TIMER DELLO STATO DISATTIVATO

### 4. Premere il pulsante "CANCEL" (annulla).

- La spia del TIMER si spegne.

## NOTA

- Quando è impostato il TIMER, non appare sul display l'ora attuale.
- Una volta impostato il TIMER DELLO STATO ATTIVATO, DISATTIVATO, l'impostazione dell'ora viene mantenuta in memoria. (La memoria viene cancellata se si sostituiscono le batterie del comando a distanza).
- Se si usa l'unità tramite il Timer DELLO STATO ATTIVATO/DISATTIVATO, la durata effettiva del funzionamento potrebbe variare rispetto all'ora inserita dall'utente.

### ■ MODO IMPOSTAZIONE NOTTURNA

Quando è impostato il TIMER DELLO STATO DISATTIVATO, il condizionatore d'aria regola automaticamente l'impostazione della temperatura (0,5°C in più durante il RAFFREDDAMENTO, 2,0°C in meno durante il RISCALDAMENTO) per prevenire un raffreddamento (riscaldamento) eccessivo e garantire una temperatura piacevole durante la notte.

## ■ Per utilizzare il funzionamento del TIMER DELLO STATO ATTIVATO

- Controllare che l'orologio sia regolato sull'ora corretta. In caso contrario, impostare l'orologio sull'ora attuale (pagina 10).

### 1. Premere il pulsante "TIMER DELLO STATO ATTIVATO".

5:00 appare sul display.

- ⊕-| inizia a lampeggiare.

### 2. Premere il pulsante di "impostazione TIMER" finché l'ora da impostare non avrà raggiunto il valore che si desidera.

- Ad ogni pressione di uno dei pulsanti l'ora impostata aumenta o diminuisce di 10 minuti. Mantenendo premuto uno dei pulsanti si potrà cambiare l'impostazione in modo rapido.

### 3. Premere nuovamente il pulsante "TIMER DELLO STATO ATTIVATO".

- La spia del TIMER si illumina.

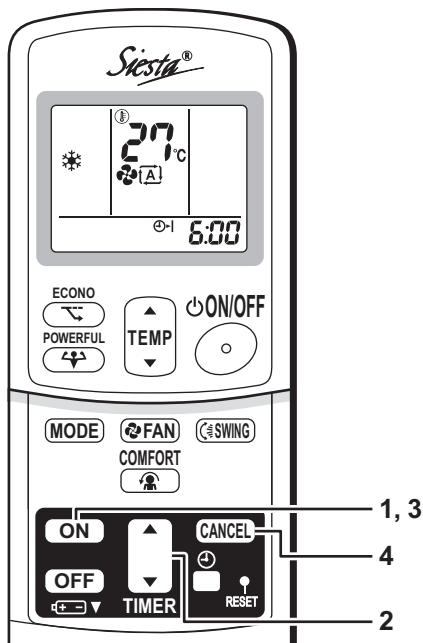
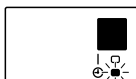

## ■ Per annullare il funzionamento del TIMER DELLO STATO ATTIVATO

### 4. Premere il pulsante "CANCEL" (annulla).

- La spia del TIMER si spegne.

## ■ Per combinare il TIMER DELLO STATO ATTIVATO e il TIMER DELLO STATO DISATTIVATO

- Si riporta sotto un esempio di impostazione per combinare i due timer.

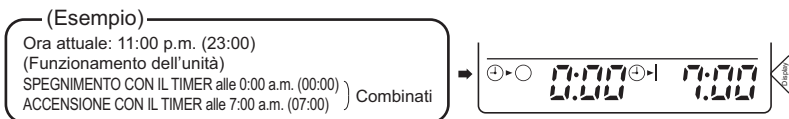

## ATTENZIONE

### ■ Nei seguenti casi, impostare nuovamente il timer.

- Dopo che un interruttore è passato nello stato DISATTIVATO.
- Dopo un ammanco di corrente.
- Dopo aver sostituito le batterie del comando a distanza.

# Cura e Pulizia



## ATTENZIONE

Prima della pulizia, ricordarsi di arrestare il funzionamento e di portare su **DISATTIVATO** l'interruttore.

### Unità

## ■ Unità interna, unità esterna e comando a distanza

1. Pulirli con un panno morbido e asciutto.

## ■ Pannello anteriore

### 1. Aprire il pannello anteriore.

- Trattenere il pannello in corrispondenza delle rientranze sull'unità principale (2 rientranze sui lati destro e sinistro) e sollevarlo finché non si arresta.

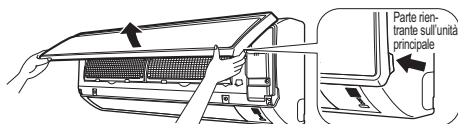

### 2. Rimuovere il pannello anteriore.

- Sollevando ulteriormente il pannello anteriore, farlo scorrere verso destra e tirarlo verso il davanti. L'albero di rotazione sinistro si stacca. Fare scorrere l'albero di rotazione destro verso sinistra e tirarlo verso il davanti per rimuoverlo.

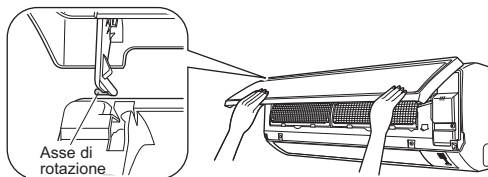

### 3. Fissare il pannello anteriore.

- Allineare gli alberi di rotazione destro e sinistro del pannello anteriore con le relative scanalature, quindi spingerli a fondo.
- Chiudere delicatamente il pannello anteriore. (Premere su entrambe le estremità e al centro del pannello anteriore).

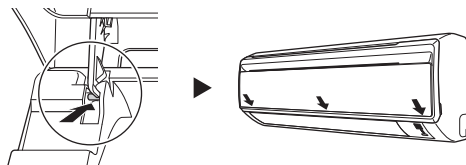

## ATTENZIONE

- Non toccare le parti metalliche dell'unità interna. Queste parti, se toccate, possono provocare lesioni.
- Per rimuovere o installare il pannello anteriore, servirsi di uno sgabello robusto e stabile e prestare molta attenzione nel salire e scendere.
- Per rimuovere o installare il pannello anteriore, tenere saldamente il pannello con la mano per evitare che cada.
- Per la pulizia, non usare acqua calda a temperature superiori a 40°C, benzene, benzina, solvente o altri oli volatili, prodotti lucidanti, spazzole per fregare o altri attrezzi manuali.
- Dopo la pulizia, assicurarsi che il pannello anteriore venga fissato saldamente.

## Filtri

### 1. Aprire il pannello anteriore. (pagina 19).

- Trattenere il pannello in corrispondenza delle rientranze sull'unità principale (2 rientranze sui lati destro e sinistro) e sollevarlo finché non si arresta.

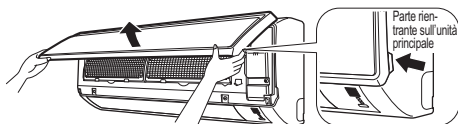

### 2. Estrarre i filtri aria.

- Spingere leggermente verso l'alto la linguetta al centro di ciascun filtro aria, quindi tirare verso il basso.

### 3. Rimuovere il filtro depuratore dell'aria fotocatalitico all'apatite di titanio.

- Trattenere le parti rientrate del telaio e sganciare i quattro denti di arresto.

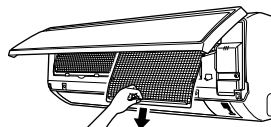

### 4. Pulire o sostituire ciascun filtro.

Vedere la figura.

- Al momento di scuotere l'acqua rimasta sul filtro, evitare di strizzare quest'ultimo.



### 5. Montare il filtro aria e il filtro depuratore dell'aria fotocatalitico all'apatite di titanio nella posizione che occupavano e chiudere il pannello anteriore.

- Inserire i denti di arresto dei filtri nelle feritoie del pannello anteriore. Chiudere lentamente il pannello anteriore e premere sul pannello nei 3 punti indicati. (1 su ciascun lato e 1 al centro).
- Il filtro aria e il filtro depuratore dell'aria fotocatalitico all'apatite di titanio hanno una forma simmetrica nella direzione orizzontale.

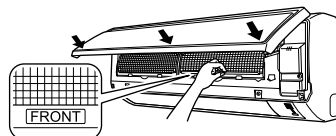

## ■ Filtro aria

### 1. Lavare i filtri aria con acqua oppure pulirli con l'aspirapolvere.

- Se la polvere non si stacca facilmente, lavarli con un detergente neutro diluito in acqua tiepida, quindi lasciarli asciugare all'ombra.
- Si raccomanda di pulire i filtri aria ogni due settimane.

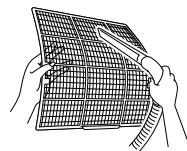

Linguetta

## ■ Filtro depuratore dell'aria fotocatalitico all'apatite di titanio.

La condizione del filtro depuratore dell'aria fotocatalitico all'apatite di titanio può essere rinnovata lavando tale filtro con acqua una volta ogni 6 mesi. Si consiglia di sostituirlo una volta ogni 3 anni.



## [Manutenzione]

1. **Rimuovere la polvere con un aspirapolvere e lavare delicatamente in acqua.**
2. **Se è molto sporco, immergerlo per 10-15 minuti in acqua mista ad un detergente neutro.**
3. **Non rimuovere il filtro dal telaio durante il lavaggio con acqua.**
4. **Dopo il lavaggio, scuotere l'acqua rimasta e lasciare asciugare all'ombra.**
5. **Al momento di scuotere l'acqua rimasta sul filtro, evitare di strizzare quest'ultimo.**

## [Sostituzione]

1. **Rimuovere le linguette sul telaio del filtro e montarne un nuovo filtro.**
  - Smaltire i filtri usati con i rifiuti non infiammabili.

## NOTA

- Funzionamento con i filtri sporchi:
  - (1) l'apparato non riesce a rimuovere gli odori dall'aria.
  - (2) l'apparato non riesce a pulire l'aria.
  - (3) il riscaldamento o il raffreddamento risulteranno insufficienti.
  - (4) si potrebbero formare degli odori.
- Per ordinare il filtro depuratore dell'aria fotocatalitico all'apatite di titanio, contattare il centro assistenza presso cui è stato acquistato il condizionatore d'aria.
- Smaltire i filtri usati con i rifiuti non infiammabili.

Voce	N. parte
Filtro depuratore dell'aria fotocatalitico all'apatite di titanio. (senza telaio) 1 set	KAF970A46

## Controllo

Controllare che la base, l'appoggio e gli altri attacchi dell'unità esterna siano in buone condizioni e non siano corrosi.
Controllare che le entrate e le uscite dell'aria dell'unità interna e dell'unità esterna non siano ostruite da alcun ostacolo.
Controllare che lo scarico defluisca in modo scorrevole dal relativo tubo flessibile durante il funzionamento RAFFREDDAMENTO o DEUMIDIFICAZIONE. <ul style="list-style-type: none"><li>• Se non si vede uscire acqua dallo scarico, potrebbero esserci delle perdite d'acqua dall'unità interna. In questo caso, arrestare il funzionamento e consultare il centro assistenza.</li></ul>

## ■ Prima di un lungo periodo di fermo

1. **Azionare solo la "VENTOLA" per diverse ore, con il bel tempo, per asciugare l'interno.**
  - Premere il pulsante selettore "MODE" (modo) e selezionare il funzionamento "FAN" (ventola).
  - Premere il pulsante "ATTIVATO/DISATTIVATO" e avviare il funzionamento.
2. **Dopo che si sarà arrestato il funzionamento, portare l'interruttore del condizionatore d'aria dell'ambiente nello stato disattivato.**
3. **Pulire i filtri aria e rimontarli.**
4. **Estrarre le batterie dal comando a distanza.**

# Individuazione e risoluzione dei problemi

## Questi casi non indicano la presenza di problemi.

I casi sotto riportati non indicano un problema del condizionatore d'aria, ma devono comunque essere tenuti in considerazione. È comunque possibile continuare ad utilizzare l'apparato.

Situazione	Spiegazione
<b>Il funzionamento impiega più tempo a partire.</b> <ul style="list-style-type: none"><li>Casi in cui si è premuto il pulsante ATTIVATO/ DISATTIVATO subito dopo l'arresto del funzionamento.</li><li>Se è stato risSelectedionato il modo.</li></ul>	<ul style="list-style-type: none"><li>Questo serve a proteggere il condizionatore d'aria. È necessario attendere 3 minuti circa.</li></ul>
<b>Subito dopo l'avvio del funzionamento del riscaldamento, non fuoriesce aria calda.</b>	<ul style="list-style-type: none"><li>Il condizionatore d'aria si sta riscaldando. È necessario attendere da 1 a 4 minuti. (Il sistema è progettato per iniziare a scaricare aria solo dopo avere raggiunto una certa temperatura).</li></ul>
<b>Il funzionamento del riscaldamento si arresta improvvisamente e si avverte un suono simile ad un liquido che scorre.</b>	<ul style="list-style-type: none"><li>Il sistema sta rimuovendo il gelo presente nell'unità esterna. È necessario attendere da 3 a 8 minuti circa.</li></ul>
<b>L'unità esterna emette acqua o vapore.</b>	<ul style="list-style-type: none"><li>■ In modo RISCALDAMENTO<ul style="list-style-type: none"><li>Il gelo sull'unità esterna si scioglie in acqua o vapore quando il condizionatore d'aria è nella condizione di funzionamento sbrinamento.</li></ul></li><li>■ In modo RAFFREDDAMENTO o DEUMIDIFICAZIONE<ul style="list-style-type: none"><li>L'umidità presente nell'aria si condensa in acqua sulla superficie fredda delle tubazioni dell'unità esterna e gocciola.</li></ul></li></ul>
<b>Dall'unità interna esce nebbia.</b>	<ul style="list-style-type: none"><li>■ Questo accade quando l'aria presente nell'ambiente viene raffreddata e trasformata in nebbia dal flusso d'aria fredda durante il funzionamento del raffreddamento.</li></ul>
<b>L'unità interna emette odori.</b>	<ul style="list-style-type: none"><li>■ Questo fenomeno si verifica quando l'unità assorbe gli odori presenti nell'ambiente, provenienti dai mobili o dal fumo di sigaretta, e li scarica insieme al flusso d'aria. (Se accade questo, consigliamo di fare lavare l'unità interna da un tecnico. Contattare il centro assistenza presso cui è stato acquistato il condizionatore d'aria).</li></ul>
<b>La ventola esterna gira mentre il condizionatore d'aria non è in funzione.</b>	<ul style="list-style-type: none"><li>■ Dopo che è stato interrotto il funzionamento:<ul style="list-style-type: none"><li>La ventola esterna continua a girare per altri 60 secondi per la protezione del sistema.</li></ul></li><li>■ Mentre il condizionatore d'aria non è in funzione:<ul style="list-style-type: none"><li>Se la temperatura esterna è molto elevata, la ventola esterna inizia a girare per proteggere il sistema.</li></ul></li></ul>



<p><b>Arresto improvviso del funzionamento.</b> (La spia <b>FUNZIONAMENTO</b> è nello stato <b>ATTIVATO</b>).</p>	<p>■ Per la protezione del sistema, il condizionatore d'aria potrebbe cessare di funzionare in caso di un'improvvisa ed ampia oscillazione della tensione. Esso riprenderà automaticamente il funzionamento nel giro di 3 minuti circa.</p>
<p><b>Non viene visualizzato alcun segnale del comando a distanza. La sensibilità del comando a distanza è insufficiente. Il display presenta un contrasto scarso o è buio. Il display funziona senza controllo.</b></p>	<p>• Le batterie sono quasi del tutto esaurite e il comando a distanza è difettoso. Sostituire tutte le batterie con batterie alcaline nuove tipo AAA. Per ulteriori raggugli, vedere il paragrafo "Per installare le batterie" incluso nel presente manuale. (pagina 8). * Se è previsto il pulsante di resettaggio, premere tale pulsante dopo aver sostituito le batterie.</p>

### Controllare nuovamente.

Si prega di ricontrrollare prima di chiamare un tecnico per la riparazione.

Situazione	Controllo
<p><b>Il condizionatore d'aria non funziona.</b> (La spia <b>FUNZIONAMENTO</b> è nello stato <b>DISATTIVATO</b>).</p>	<ul style="list-style-type: none"> <li>• Un interruttore è forse passato nello stato <b>DISATTIVATO</b> o si è forse bruciato un fusibile?</li> <li>• Si tratta forse di un ammanco di corrente?</li> <li>• Sono presenti le batterie nel comando a distanza?</li> <li>• Il timer è impostato correttamente?</li> </ul>
<p><b>L'effetto del raffreddamento (riscaldamento) è scarso.</b></p>	<ul style="list-style-type: none"> <li>• I filtri dell'aria sono puliti?</li> <li>• Sono presenti ostacoli che bloccano l'entrata o l'uscita dell'aria delle unità interne ed esterne?</li> <li>• L'impostazione della temperatura è appropriata?</li> <li>• Finestre e porte sono chiuse?</li> <li>• La portata dell'aria e la direzione dell'aria sono impostate adeguatamente?</li> </ul>
<p><b>Il funzionamento si arresta improvvisamente.</b> (La spia <b>FUNZIONAMENTO</b> lampeggia).</p>	<ul style="list-style-type: none"> <li>• I filtri dell'aria sono puliti?</li> <li>• Sono presenti ostacoli che bloccano l'entrata o l'uscita dell'aria delle unità interne ed esterne? Pulire i filtri dell'aria o rimuovere tutti gli ostacoli e portare l'interruttore su <b>DISATTIVATO</b>. Quindi, riportarlo nello stato <b>ATTIVATO</b> e provare ad azionare il condizionatore d'aria con il comando a distanza. Se la spia continua a lampeggiare, contattare il centro assistenza presso cui è stato acquistato il condizionatore d'aria.</li> </ul>
<p><b>Un fenomeno anomalo si verifica durante il funzionamento.</b></p>	<ul style="list-style-type: none"> <li>• Il condizionatore d'aria potrebbe presentare un funzionamento difettoso in presenza di fulmini o di onde radio. Portare l'interruttore nello stato <b>DISATTIVATO</b>, riportarlo nello stato <b>ATTIVATO</b> e provare ad azionare il condizionatore d'aria con il comando a distanza.</li> </ul>

## Chiamare immediatamente il centro assistenza.

### AVVERTENZA

- Se si verifica un'anomalia (per esempio si avverte odore di bruciato), arrestare il funzionamento e portare l'interruttore su DISATTIVATO.  
Un uso continuato in circostanze anomale può comportare guasti, elettrocuzione o incendi.  
Contattare il centro assistenza presso cui è stato acquistato il condizionatore d'aria.
- Non tentare di riparare o modificare il condizionatore d'aria da soli.  
Un intervento sbagliato potrebbe comportare elettrocuzione o incendi.  
Contattare il centro assistenza presso cui è stato acquistato il condizionatore d'aria.

Se si dovesse verificare uno dei sintomi seguenti, chiamare immediatamente il centro assistenza.

- Il cavo dell'alimentazione è caldo o danneggiato in modo anomalo.
- Durante il funzionamento si sente un rumore anomalo.
- L'interruttore di sicurezza, un fusibile, o l'interruttore di collegamento a terra interrompono frequentemente le operazioni.
- Un interruttore o un tasto spesso non funziona correttamente.
- Si sente odore di bruciato.
- Dall'unità interna cola dell'acqua.

▶  
Spegnere  
l'interruttore  
e chiamare il  
rivenditore.

■ Dopo un ammanco di corrente  
Il condizionatore d'aria riprenderà automaticamente il funzionamento nel giro di 3 minuti circa. Basta attendere qualche minuto.

■ Fulmini  
In presenza del rischio che un fulmine si possa abbattere sull'area circostante, arrestare il funzionamento e portare l'interruttore su DISATTIVATO per proteggere il sistema.

### Direttive per lo smaltimento



Questo prodotto e le batterie fornite in dotazione al comando a distanza sono contrassegnate da questo simbolo. Questo simbolo significa che i prodotti elettrici ed elettronici, nonché le batterie, non possono essere smaltiti insieme ai rifiuti domestici non differenziati.

Per le batterie, può essere stampato un simbolo chimico sotto al loro simbolo. Tale simbolo chimico significa che la batteria contiene un metallo pesante al di sopra di una certa concentrazione. I simboli chimici che è possibile trovare sono:

■ Pb: piombo (>0,004%)

Non cercare di smontare il sistema da soli: lo smontaggio del sistema, nonché il recupero del refrigerante, dell'olio e di altre parti devono essere eseguiti da un installatore qualificato in conformità alla legislazione locale e nazionale vigente in materia.

Le unità e le batterie da smaltire devono essere trattate presso una struttura specializzata nel riutilizzo, riciclaggio e recupero dei materiali.

Il corretto smaltimento del prodotto eviterà le possibili conseguenze negative sull'ambiente e sulla salute dell'uomo.

Per maggiori informazioni contattare l'installatore o le autorità locali.

## Si consiglia di eseguire una manutenzione periodica.

In determinate condizioni di funzionamento, l'interno del condizionatore d'aria potrebbe incrostarsi dopo numerose stagioni di utilizzo, dando luogo a prestazioni insufficienti. Si raccomanda di fare eseguire interventi di manutenzione periodica da un tecnico specializzato, oltre alle normali operazioni di pulizia eseguite dall'utente. Per la manutenzione da parte del tecnico specializzato, contattare il centro assistenza presso cui è stato acquistato il condizionatore d'aria. Il costo della manutenzione è a carico dell'utente.

## Informazioni importanti riguardanti il refrigerante utilizzato.

Questo prodotto contiene gas fluorurati ad effetto serra inclusi nel protocollo di Kyoto.

Tipo di refrigerante: **R410A**

valore GWP<sup>(1)</sup>: **1975**

<sup>(1)</sup> GWP = potenziale di riscaldamento globale

È possibile che siano necessarie ispezioni periodiche per controllare eventuali perdite di refrigerante secondo le normative locali e/o europee. Per informazioni più dettagliate, contattare il rivenditore locale.

## Diagnosi dei guasti.

### DIAGNOSI DEI GUASTI TRAMITE IL COMANDO A DISTANZA

Sugli apparecchi della serie ARC433, le sezioni di visualizzazione temperatura sull'unità principale indicano i codici corrispondenti.

1. Se si tiene premuto il pulsante **CANCEL** (annulla) del **TIMER** per 5 secondi, nella sezione di visualizzazione temperatura inizieranno a lampeggiare le cifre "00".

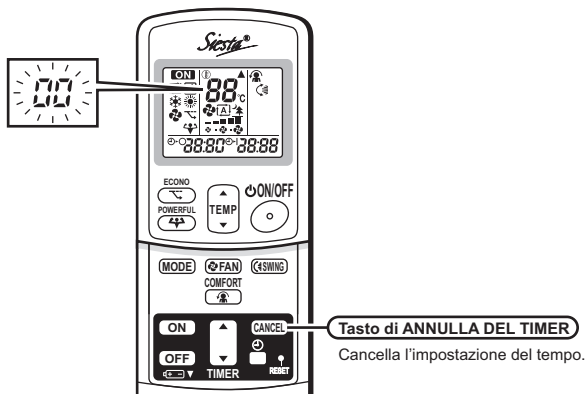

**2. Premere ripetutamente il pulsante CANCEL (annulla) del TIMER finché non si avverte un bip continuo.**

- Il codice indicato cambia come illustrato sotto, e il sistema lo segnala emettendo un bip lungo.

	CODICE	SIGNIFICATO
SISTEMA	00	NORMALE
	UA	GUASTO DELLA COMBINAZIONE UNITÀ INTERNA-UNITÀ ESTERNA
	U0	AMMANCO DI REFRIGERANTE
	U2	CADUTA DI TENSIONE O SOVRATENSIONE DEL CIRCUITO PRINCIPALE
	U4	ERRORE DI TRASMISSIONE (TRA UNITÀ INTERNA E UNITÀ ESTERNA)
UNITÀ INTERNA	A1	SCHEDA UNITÀ INTERNA DIFETTOSA
	A5	CONTROLLO ALTA PRESSIONE O PROTEZIONE DAL CONGELAMENTO
	A6	GUASTO AL MOTORE DELLA VENTOLA
	C4	SENSORE TEMPERATURA SCAMBIATORE DI CALORE GUASTO
	C9	SENSORE TEMPERATURA ARIA ASPIRATA GUASTO
UNITÀ ESTERNA	EA	ERRORE DI COMMUTAZIONE RAFFREDDAMENTO-RISCALDAMENTO
	E1	GUASTO DELLA SCHEDA DEI CIRCUITI
	E5	OL INIZIATO
	E6	AVVIO DEL COMPRESSORE DIFETTOSO
	E7	GUASTO AL MOTORE C. C. DELLA VENTOLA
	F3	ALTA TEMPERATURA DAL CONTROLLO DEL TUBO DI SCARICO
	F6	CONTROLLO ALTA PRESSIONE (DURANTE IL RAFFREDDAMENTO)
	H0	GUASTO SENSORE
	H6	INTERRUZIONE FUNZIONAMENTO A CAUSA DEL GUASTO DEL SENSORE DI RILEVAMENTO POSIZIONE
	H8	ANOMALIA CT
	H9	SENSORE TEMPERATURA ARIA ASPIRATA GUASTO
	J3	SENSORE TEMPERATURA TUBO DI SCARICO GUASTO
	J6	SENSORE TEMPERATURA SCAMBIATORE DI CALORE GUASTO
	L3	GUASTO ALLE PARTI ELETTRICHE DOVUTO AL CALORE
	L4	ALTA TEMPERATURA DISSIPATORE DI CALORE DEL CIRCUITO DELL'INVERTER
	L5	SOVRACORRENTE IN USCITA
	P4	GUASTO AL SENSORE TEMPERATURA DISSIPATORE DI CALORE DEL CIRCUITO DELL'INVERTER

## NOTA

1. Un bip corto e due bip consecutivi indicano codici non corrispondenti.
2. Per annullare la visualizzazione dei codici, tenere premuto il pulsante CANCEL (annulla) del TIMER per 5 secondi. La visualizzazione dei codici, inoltre, viene annullata se il pulsante non viene premuto per 1 minuto.



**DAIKIN INDUSTRIES CZECH REPUBLIC s.r.o.**

U Nové Hospody 1/1155, 301 00 Plzeň Skvrňany, Czech Republic

**DAIKIN EUROPE N.V.**

Zandvoordestraat 300, B-8400 Oostende, Belgium



3P291652-2D 2015.06

Copyright 2014 Daikin